

carif®

Hochwertige Bandsägen

Hochwertige Bandsägen in Halb- und Vollautomatischer Ausführung



Seit 70 Jahren erfolgreich am Markt

Wir entwickeln und produzieren mit eigener mechanischer Bearbeitung, Oberflächenbeschichtung, Elektromontage und Qualitätskontrolle. Carif ist ein moderner, flexibler, globaler Player und exportiert seine Produkte in die ganze Welt.

Patentierte Hydraulik zur Einstellung der Geschwindigkeit und Druck beim Sägevorschub

Große praktische Werkstückauflage

Geschwindigkeiten: 33 und 66 m/min

Bedieneinheit individuell verstellbar

Gehrungsschnitte: -45/+60 Grad verstellbar über hochwertige Gleitlagerung

50l-Kühlsystem mit Elektropumpe

Spänebehälter zur einfachen Reinigung

Robuste Schweißkonstruktion mit Spezial Oberflächenbehandlung

Der CARIF-Qualitätsstandard für alle Maschinen:

+ Einfache Bedienung

Schnelle Betriebsbereitschaft und geringe Fehlerquote

+ Konstante Qualität

Vorschubhydraulik reguliert automatisch die Sägebandbelastung

+ Längere Standzeiten

Kein Sägebandstress durch Vorschubhydraulik

+ Höhere Produktivität

Halbautomatik minimiert die Bedienerzeiten Optimierung der Vorschubparameter (Geschwindigkeit und Druck) verkürzen die Sägezeiten



QR Code scannen für das Produktvideo

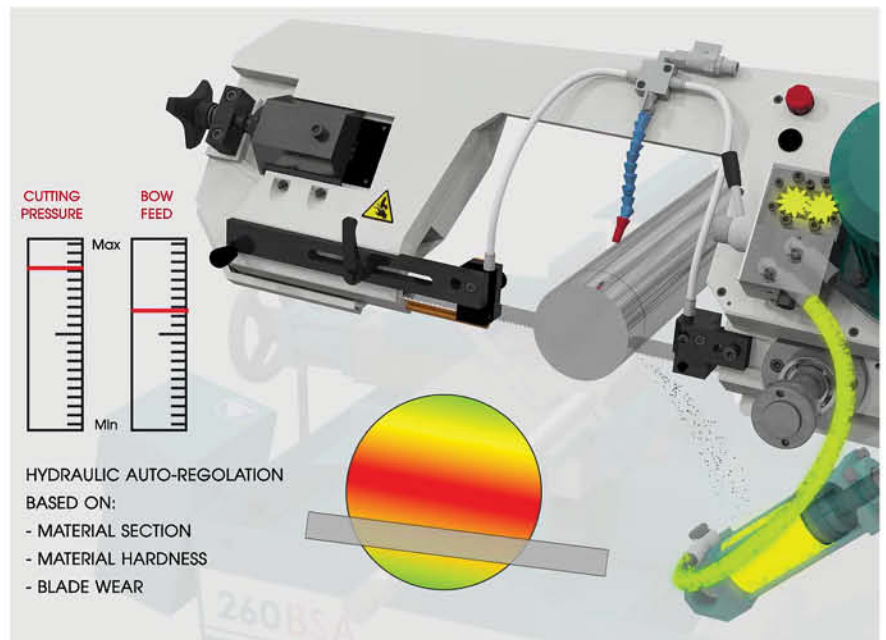

260 BSA



Kleine, sehr kompakte Bandsäge bis maximal 260 mm, halbautomatisch mit Hydraulikvorschub.

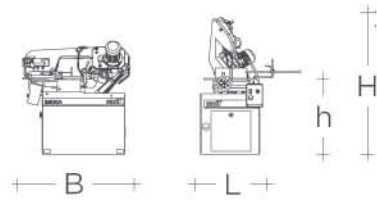

	90°	-45°	+45°	+60°	
	220	130	150	90	
	220*/205	100	150	60	
	260 x 150	120 x 100	150 x 150	90 x 60	
	BSA: 1,4 kW mit 2 Geschw.: 38 / 76 m/min. Optional: 2,2 kW Inverter 15 - 100 m/min. stufenlos				
	mm 2.450 x 27 x 0,9				
	B	L	H*	h	Kg
	1.250	640	1.650/1300	830	340

320 BSA | 320 BSA VAR-E



Mittlere, sehr robuste Bandsäge bis maximal 320 mm, halbautomatisch mit Hydraulikvorschub.

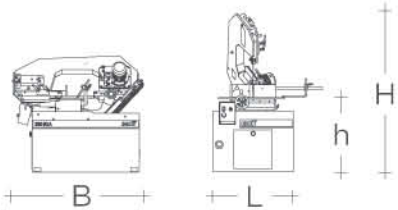

	90°	-45°	+45°	+60°	
	275	190	200	130	
	265*/250	160	185	130	
	320 x 220 h	200 x 100 h	185 x 220 h	120 x 140 h	
	BSA: 1,4 kW mit 2 Geschw.: 38 / 76 m/min. VAR-E Opt: 2,2 kW Inverter 15 - 100 m/min. stufenlos				
	mm 3.025 x 27 x 0,9				
	B	L	H*	h	Kg
	1.450	900	1.800/1.320	830	620

450 BSA | 450 BSA VAR-E



Größere, extrem robuste Bandsäge bis maximal 450 mm, halbautomatisch mit Hydraulikvorschub.

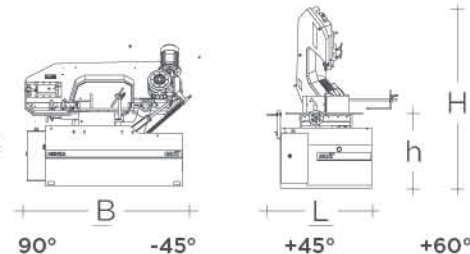

	90°	-45°	+45°	+60°	
	330	260	280	170	
	320*/280	220	250	150	
	450 x 240h	310 x 100h	270 x 240h	170 x 125h	
	BSA: 2,4 kW mit 2 Geschw.: 32 / 64 m/min. VAR-E Opt: 4,0 kW Inverter 15 - 100 m/min. stufenlos				
	mm 3.660 x 34 x 1,1				
	B	L	H*	h	Kg
	2.000	1.000	2.000/1.550	830	1.100

Gehärtete und aufgekohlt Backen für starke Befestigung und Verschieben von Vollstäbe.

Robuste und hochwertige vollautomatische Bandsäge.

Patentierte Hydraulik zur Einstellung der Geschwindigkeit und Druck vom Sägevorschub.

Einfache Bedienung, konstante Qualität, längere Standzeiten, lange Lebensdauer und höhere Produktivität.

Tipschalter zur Geschwindigkeitseinstellung vom Sägeband.

Gehrungseinstellung -45/+60 Grad über hochwertiger Gleitlagerung mit Skala und Arretierung.



Standard-Lieferumfang beinhaltet: Sicherheitsausstattung und 1 m Zuführ-Rollenbahn. Zusätzlich sind bei BA 320 und 450 enthalten: Vertikalspannung, LED-Beleuchtung und Reinigungspistole.

Robuste Schweißkonstruktion mit einer Spezial-Oberflächenbehandlung zum Schutz vor Korrosion mit der Kühlflüssigkeit.

CNC STANDARD



- + Bedienerfreundliche 2-Achsen CNC-Steuerung für Halb- und Vollautomatikbetrieb.
- + 100 Programme, auch mit unterschiedlichen Bauteilen und Stückzahlen, erstellen und speichern.
- + USB-Anschluß und NOT-AUS.

CNC TOUCH



- + Multifunktionale und moderne Software 4.0.
- + USB-Interface und Ethernet-Port zur Datensicherung und zur Fernbedienung.
- + Unterstützung für folgende Anwendungen: JOB, Schneidstatistik, Dokumentenübersicht, Kalkulation, Konverter und Fernbedienung.

260 BA CNC



Kleine, sehr kompakte Bandsäge bis maximal 260 mm, vollautomatisch mit Hydraulikvorschub.

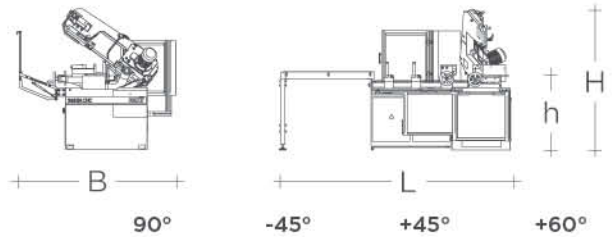

	90°	-45°	+45°	+60°	
	220	-	150	90	
	220*/205	-	150	60	
	260 x 150 h	-	150 x 150 h	90 x 60 h	
	2,2 kW Inverter				
	Geschwindigkeit: 15 - 100 m/min. stufenlos				
	mm 2.450 x 27 x 0,9				
	B	L	H*	h	Kg
	1.650	2.560	1.300/1.650	830	700

320 BA CNC | 320 BA TOUCH



Mittlere, sehr robuste Bandsäge bis maximal 320 mm, vollautomatisch mit Hydraulikvorschub.

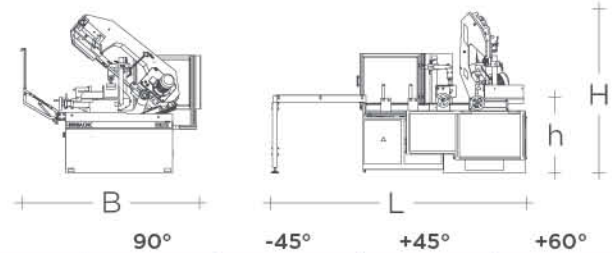

	90°	-45°	+45°	+60°	
	275	-	200	130	
	265*/250	-	185	130	
	320 x 220 h	-	185 x 220 h	120 x 140 h	
	2,2 KW				
	Elektronischer inverter 15 ÷ 120 m/1'				
	mm 3025 x 27 x 0,9				
	B	L	H*	h	Kg
	1950	2770	1320/1800	830	1050

450 BA CNC | 450 BA TOUCH



Größere, extrem robuste Bandsäge bis maximal 450 mm, vollautomatisch mit Hydraulikvorschub.

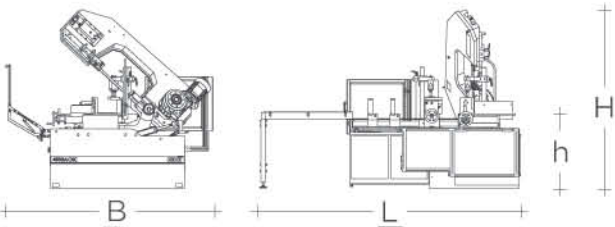

	90°	-45°	+45°	+60°	
	330	260	280	170	
	320*/280	220	250	150	
	450 x 240 h	310 x 100 h	270 x 240 h	170 x 125 h	
	4 kW Inverter				
	Geschwindigkeit: 15 - 100 m/min. stufenlos				
	mm 3.660 x 34 x 1,1				
	B	L	H*	h	Kg
	2.250	2.950	1.550/1.800	830	1.600

Halbautomatische Ausführung Serie BSA



Zubehör - 1. Zusätzlicher doppelte Schraubstock | 2. Schmiersystem Luft-Öl | 3. Digitale Winkelanzeige | 4. Laserlinie | 5. Hydraulik-Vorrichtung für vertikale Spannen von Stange | 6. LED-Beleuchtung | 7. Reinigungspistole

Rollenbahnen - A. Grundständer | B. Erweiterung | C. Verbindungsstück | D. Digitales Meßsystem

Vollautomatische Ausführung Serie BA CNC



Zubehör - 1. Schmiersystem Luft-Öl | 2. Digitale Winkelanzeige | 3. LED-Beleuchtung | 4. Reinigungspistole | 5. Rutschbahn für gesägte Teile | 6. Zwei Hydraulik-Vorrichtung für vertikale Spannen von Stange

Rollenbahnen - A. Gerätetyp "A" | B. Gerätetyp "B" | C. Anlagentyp "C"



Gießen



Bearbeitung



Bearbeitung



Schweißen



Pulverlackierung



Montage



Verpackung



Spedition

Einsatz der Sägebänder und deren Geschwindigkeit:

Sägeblattabmessungen		Rohre und Profile (Wanddicke)	Vollmaterial
260 BSA / BA: 2.450 x 27 x 0,9 mm 320 BSA / BA: 3.025 x 27 x 0,9 mm 260 BSA / BA: 3.660 x 34 x 1,1 mm			
Anzahl Zähne / 25,4 mm (Zoll) 	6-10 ZpZ	von 2 - 4 mm	von 5 - 30 mm
	4-6 ZpZ	von 4 - 12 mm	von 30 - 100 mm
	3-4 ZpZ	> 12 mm	> 80 mm
Sägevorschub - BOW FEED			
Schneiddruck - CUTTING PRESSURE			

Materialbezeichnung	Geschwindigkeit	
Kohlenstoffstähle, HSS-Stahl, Federstahl, Lagerstahl, Automatenstahl, Warmfeste Stähle, Aluminium, Kupfer, Messing und Gußeisen	 60-80 m/min.	 60-80 m/min.
Nitrierstahl, kalt- und warmgewalzter Werkzeugstahl, Nickelstähle, Edelstahl und Aluminium-Bronze	 25-50 m/min.	 25-50 m/min.

Wir entwickeln und produzieren mit eigener mechanischer Bearbeitung, Oberflächenbeschichtung, Elektromontage und Qualitätskontrolle. Carif ist ein moderner, flexibler, globaler Player und exportiert seine Produkte in die ganze Welt. Wir sind seit 1948 am Markt. Unsere Maschinen haben einen sehr guten Ruf. Wir werden Sie nicht enttäuschen. Kontaktieren Sie uns!



Attraktive Produkte

Unser Preis-Leistungsverhältnis wird Sie überzeugen, versprochen!



Service Unterstützung

Benötigen Sie mit unseren hochwertigen und langlebigen Produkten sehr selten!



Schnelle Lieferung

Ist durch unsere straffe und gute Organisation schnellstens sicher gestellt!

NOTIZEN

Ihr autorisierter Vertriebspartner

CARIF DEUTSCHLAND



Geldern

DE-47608
Nordrhein-Westfalen



info@carif-bandsaegen.de



www.carif-bandsaegen.de